

Включение функции сигнализации в модуле BSI автомобиля

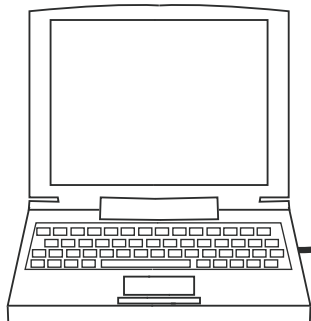

Service Computer

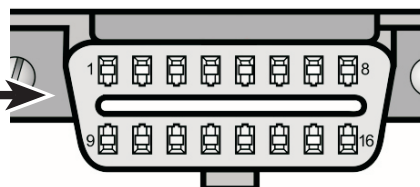

Разъем "OBD" автомобиля

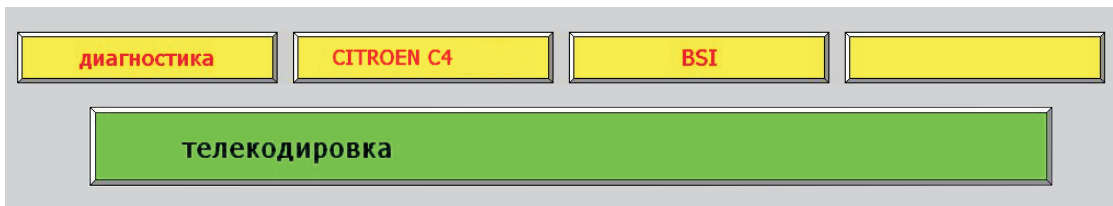
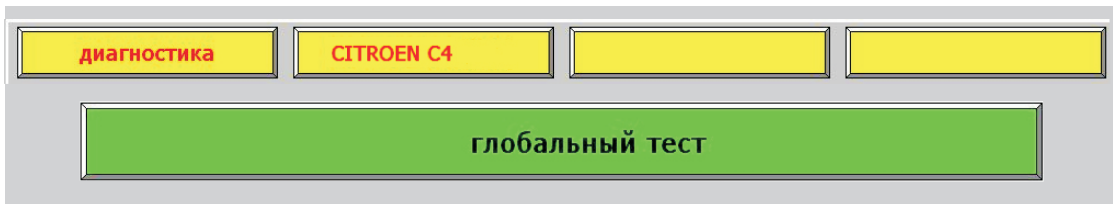
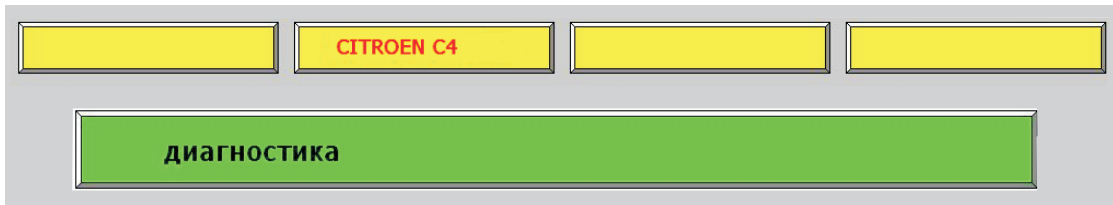

диагностика

CITROEN C4

BSI

телекодировка

Обновление в ручном режиме



Конфигурация



Блокировка - Двери - Кодированный запуск - Сигнализация



Блокировка - Двери - Кодированный запуск - Сигнализация

Тип сигнализации:

Стандартная сигнализация



Тип установки сигнализации:

Установлена вторая сигнализация



Тип установки сигнализации

Установлена вторая сигнализация

Подтвердите команду продолжения



Код системы послепродажного обслуживания

Запись возможна, но защищена кодом доступа

Подтвердите для продолжения, в противном случае нажмите на клавишу возврат для выхода

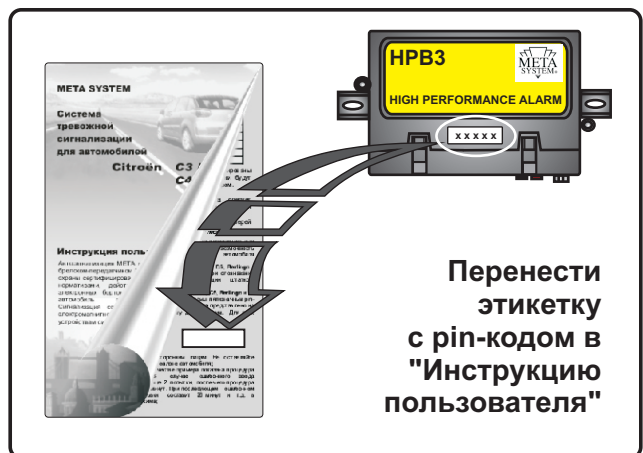
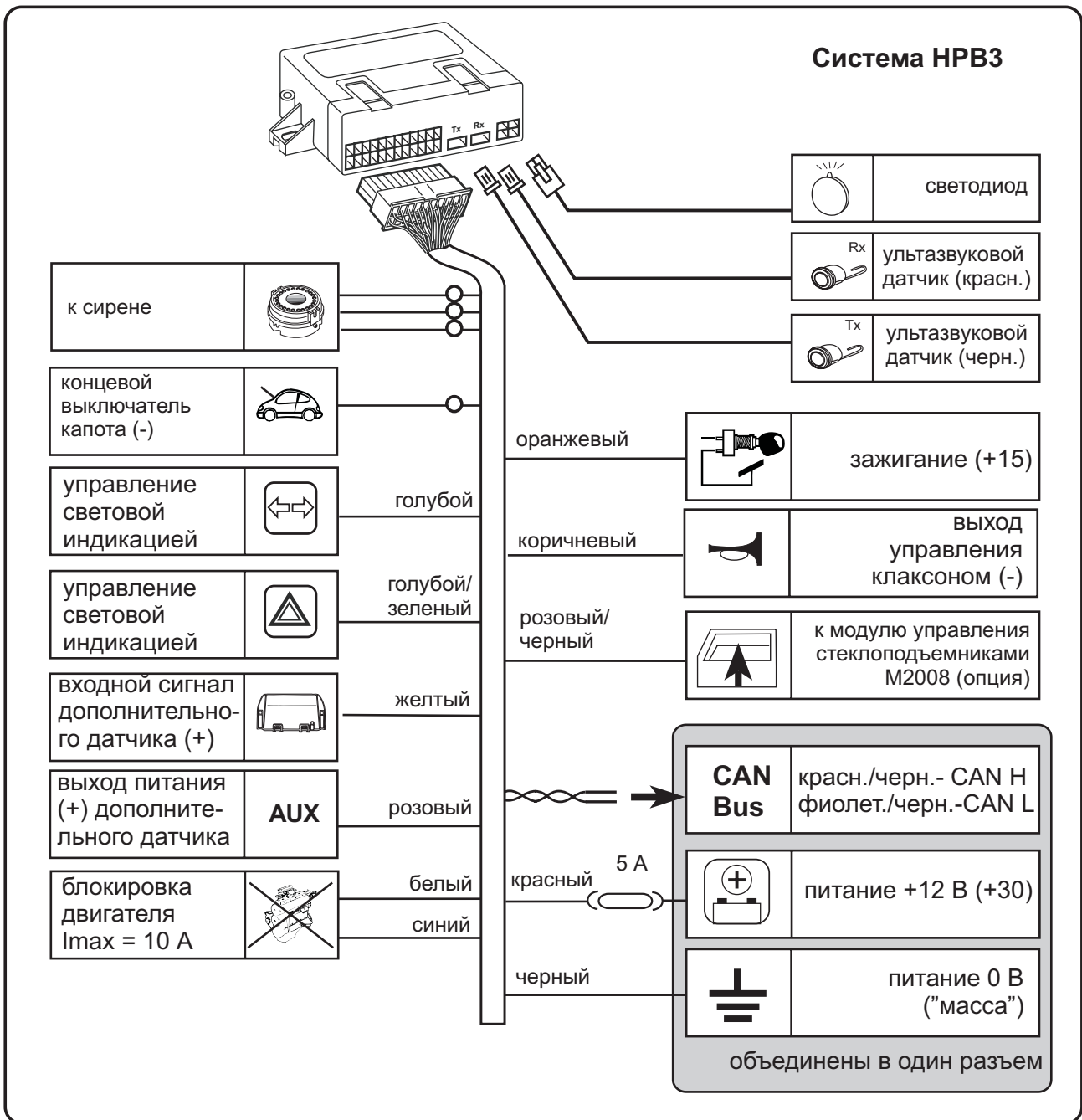

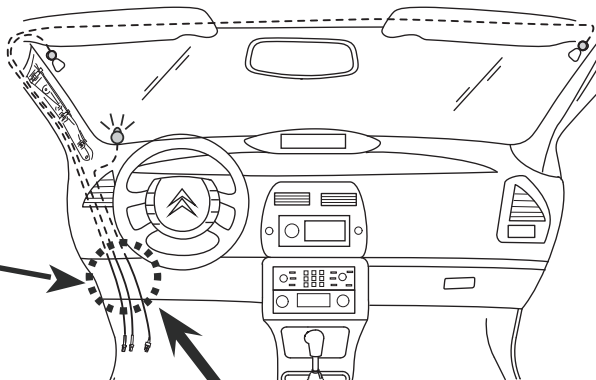
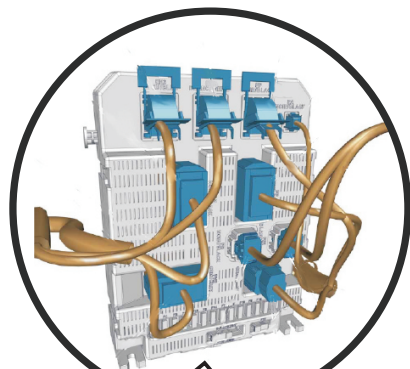

Размещение и установка
центрального блока,
ультразвуковых датчиков,
светодиодного
индикатора

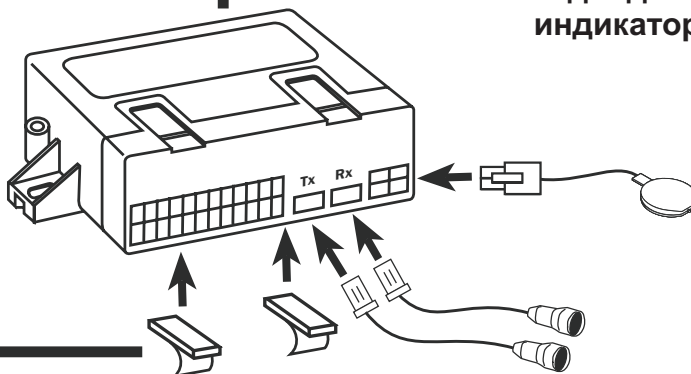

Подключение цепей
питания и линий CAN

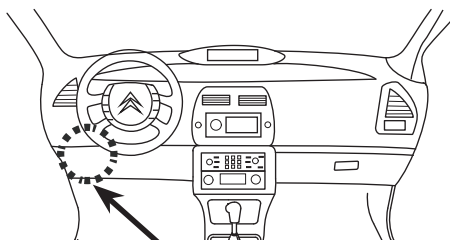

модуль BSI

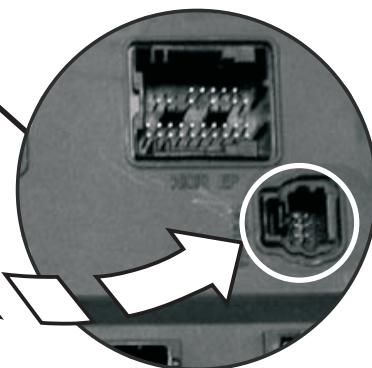



Подключение цепей зажигания и управления световой индикацией

модуль BSI

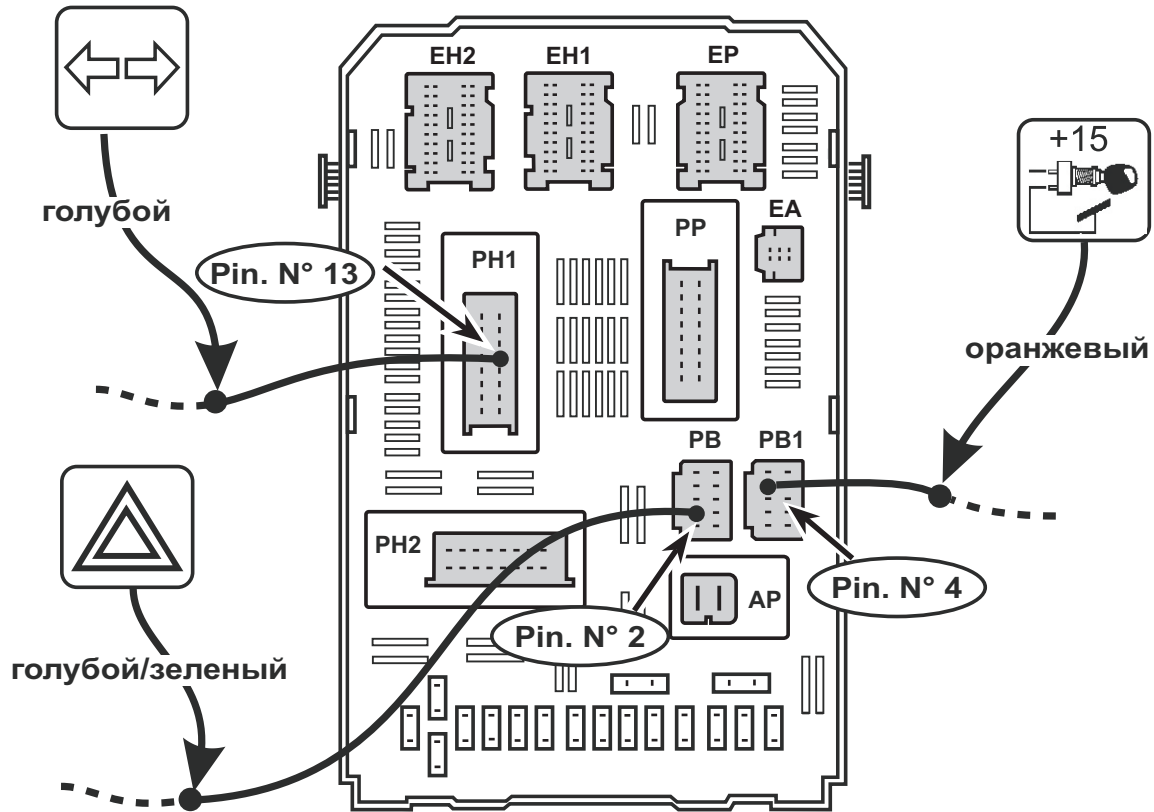

черный 3-х контактный разъем под рулевой колонкой

Блокировка запуска двигателя

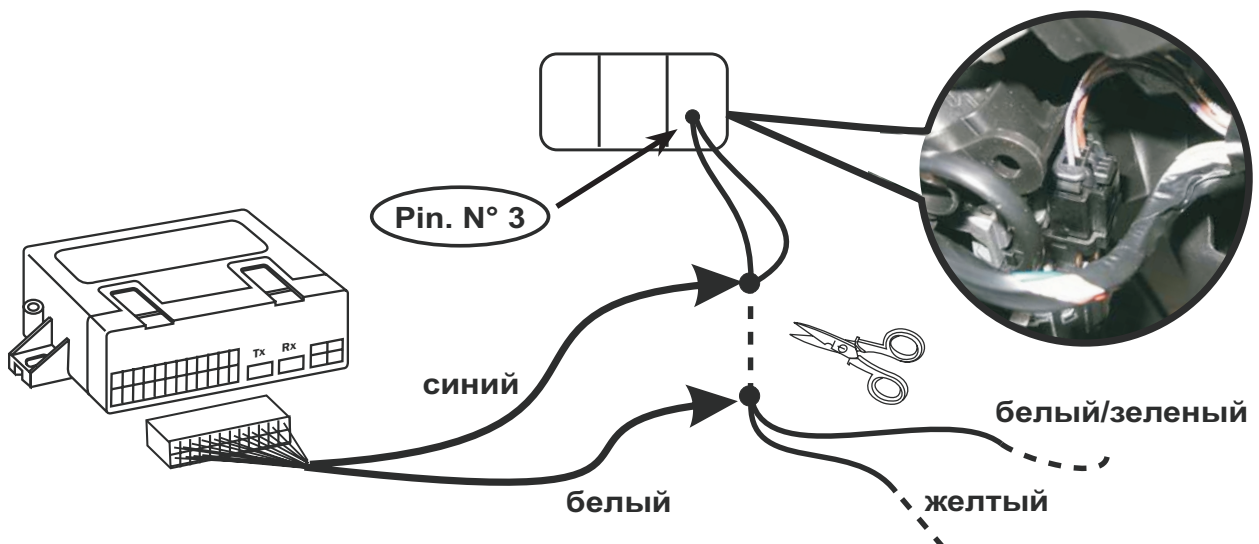



Установка сирены, прокладка кабеля, подключение к центральному блоку

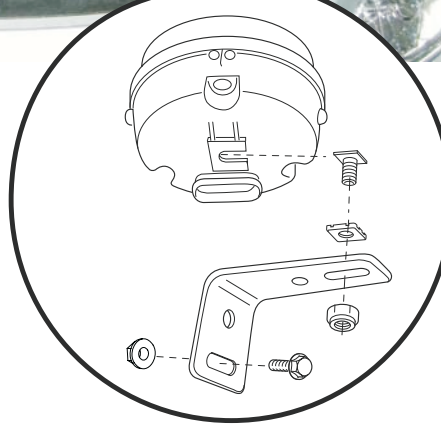
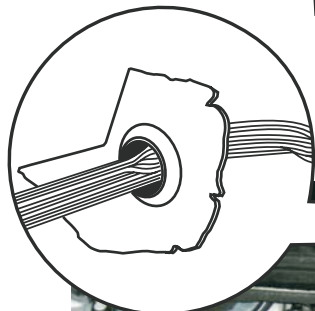
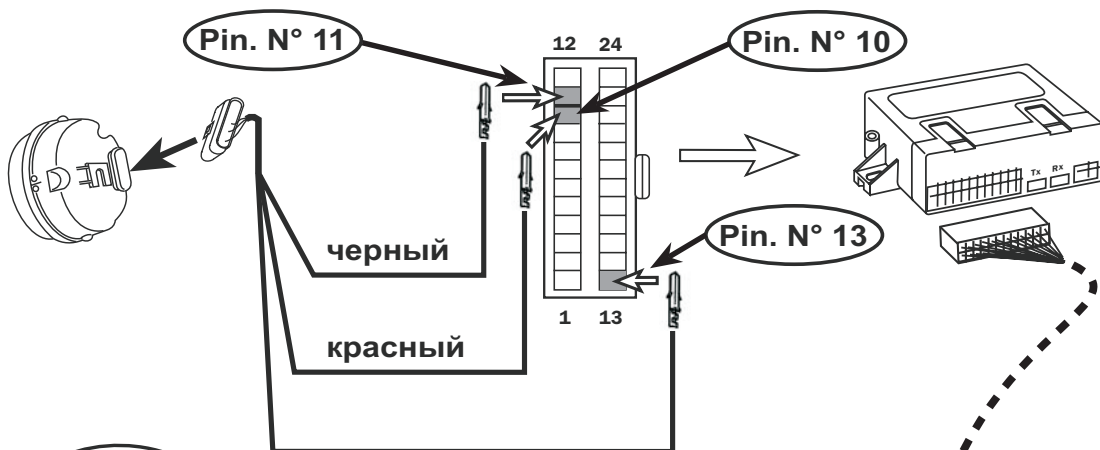

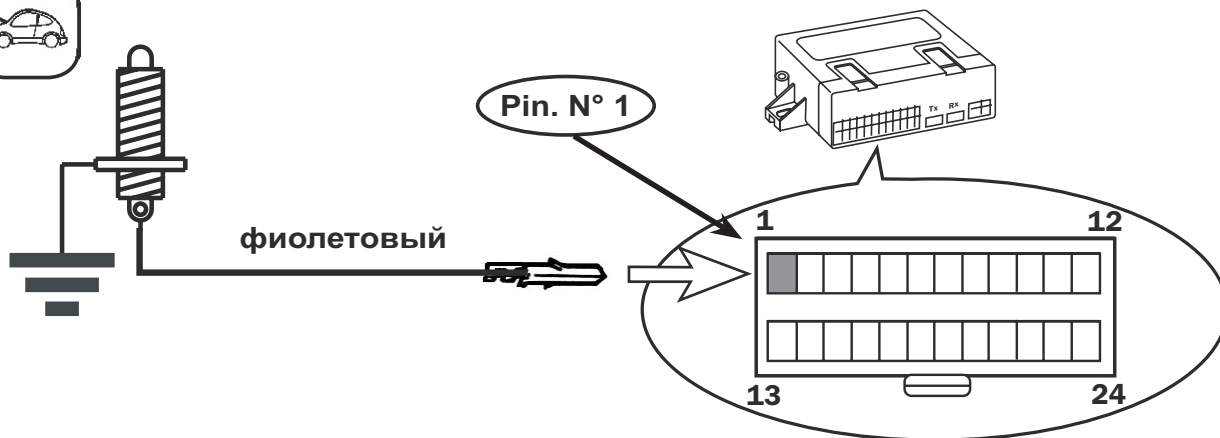

**Установка
концевого
выключателя
капота**

Примечание: в случае, если автомобиль укомплектован штатным концевым выключателем капота, установка дополнительного не требуется. Состояние штатного выключателя будет определяться с помощью шины CAN BUS.

AUX



**Подключение дополнительного
оборудования:
- датчик удара M14/2008;
- GSM пейджер MetaSat GPA800.**

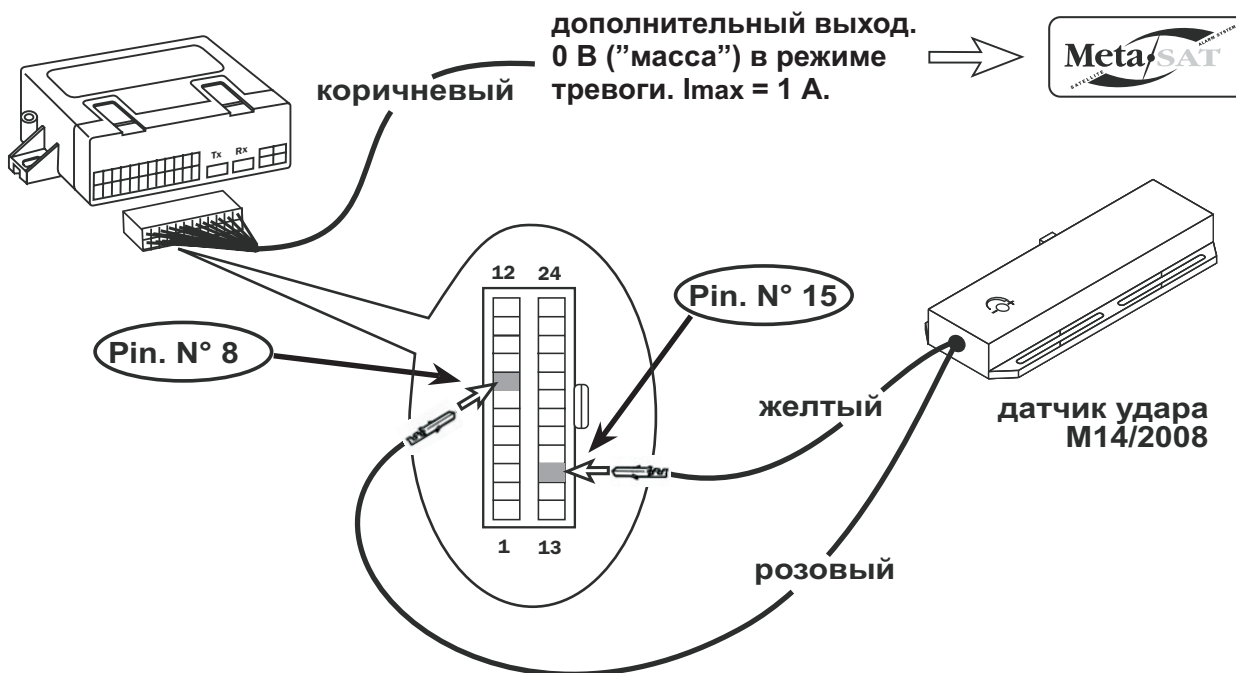

Проверка системы

1. После завершения монтажа и подключения аккумулятора автомобиля к бортовой сети включить зажигание на 20-30 секунд:

2. Подготовить автомобиль к проверке:

- закрыть окна, двери, капот, багажник;
- выключить зажигание и удалить ключ (брелок) из салона;
- выйти из автомобиля и закрыть все двери.

3. Проверка включения/выключения режима охраны

Запереть двери с помощью штатного брелка:

- светодиод начнет мигать с высокой частотой в течение 25 с (период инициализации режима охраны). Если за этот период времени будет зафиксирован сигнал какого-либо датчика (ультразвукового датчика, включение зажигания и т.д.), система формирует предупредительные световые сигналы. По завершению периода инициализации светодиод снизит частоту вспышек, система включит режим охраны.

Отпереть двери с помощью штатного брелка:

- вспыхнут сигналы световой индикации;
- будет выключен светодиодный индикатор.

4. Проверка датчиков

Включить режим охраны с помощью штатного брелка. Не дожидаясь завершения периода начальной инициализации проверить:

▪ Проверка датчика удара

В течение периода инициализации произвести соответствующее воздействие на автомобиль. Система должна откликнуться световым предупреждающим сигналом. Отрегулировать чувствительность датчика удара.

▪ Проверка реакции системы на включение зажигания

Включить зажигание автомобиля, имитируя попытку запуска двигателя. Система должна сформировать предупреждающий световой сигнал.

Примечание: на время проведения проверки рекомендуется отключить ультразвуковые датчики (см. ниже).

▪ Проверка ультразвуковых датчиков

Любое движение в салоне автомобиля должно сопровождаться световым предупреждающим сигналом.

▪ Проверка датчиков дверей/капота/багажника

Открыть двери автомобиля с помощью ключа. Система должна откликнуться световым сигналом.

Примечание: на время проведения проверки рекомендуется отключить ультразвуковые датчики (см. ниже).



5. Временное отключение ультразвукового датчика и датчика удара

- для отключения ультразвукового датчика необходимо дважды включить/выключить зажигание. Система откликнется 3-мя короткими звуковыми сигналами. Далее в течение 20 секунд следует включить режим охраны обычным образом;
- для отключения ультразвукового и датчика удара необходимо **трижды** включить/выключить зажигание. Система откликнется 3-мя короткими звуковыми сигналами. Далее в течение 20 секунд следует включить режим охраны обычным образом;

Примечание: датчики будут отключены только в текущем цикле охраны.

6. Проверка реакции системы на выключение питающего напряжения

Запереть двери с помощью штатного брелка:

- по окончании периода инициализации (через 25 с) удалить предохранитель в цепи питания сигнализации;
- система должна включить звуковой сигнал тревоги;
- восстановить напряжение питания;
- сигнал тревоги должен выключиться, а система остаться в режиме охраны.

7. Аварийное выключение охраны

- включить охрану штатным брелком автомобиля;
- по завершению периода инициализации отпереть дверь ключом. Включится сигнал тревоги;
- включить зажигание. Сигнал тревоги и режим охраны должны выключиться.

Примечание: ключ должен быть оснащен меткой-транспондером.

8. Проверка режима тревоги

- включить режим охраны;
- по завершению периода инициализации (25 с) запустить тревогу воздействием на какой-либо датчик;
- прервать сигнал тревоги с помощью штатного брелка;
- светодиод системы сериями вспышек должен указывать причину тревоги (см. таблицу). Серия повторяется каждые 6 с. Если в цикле охраны было зафиксировано несколько сигналов тревоги, система формирует последовательность из серий по каждой из причин с интервалом 3 с;
- для сброса светодиодной индикации включить зажигание.

Кол-во миганий	Причина тревоги
1	ультразвуковой датчик
2	двери
3	капот
4	багажник
5	датчик удара
6	включалось зажигание